

le CIRQUE ROUAGES en route pour...

# Sodade

- création 2015 -



« L'amitié est indispensable à l'homme pour le bon fonctionnement de sa mémoire. Se souvenir de son passé, le porter toujours avec soi, c'est peut-être la condition nécessaire pour conserver l'intégrité de son moi. » Milan Kundera, L'identité



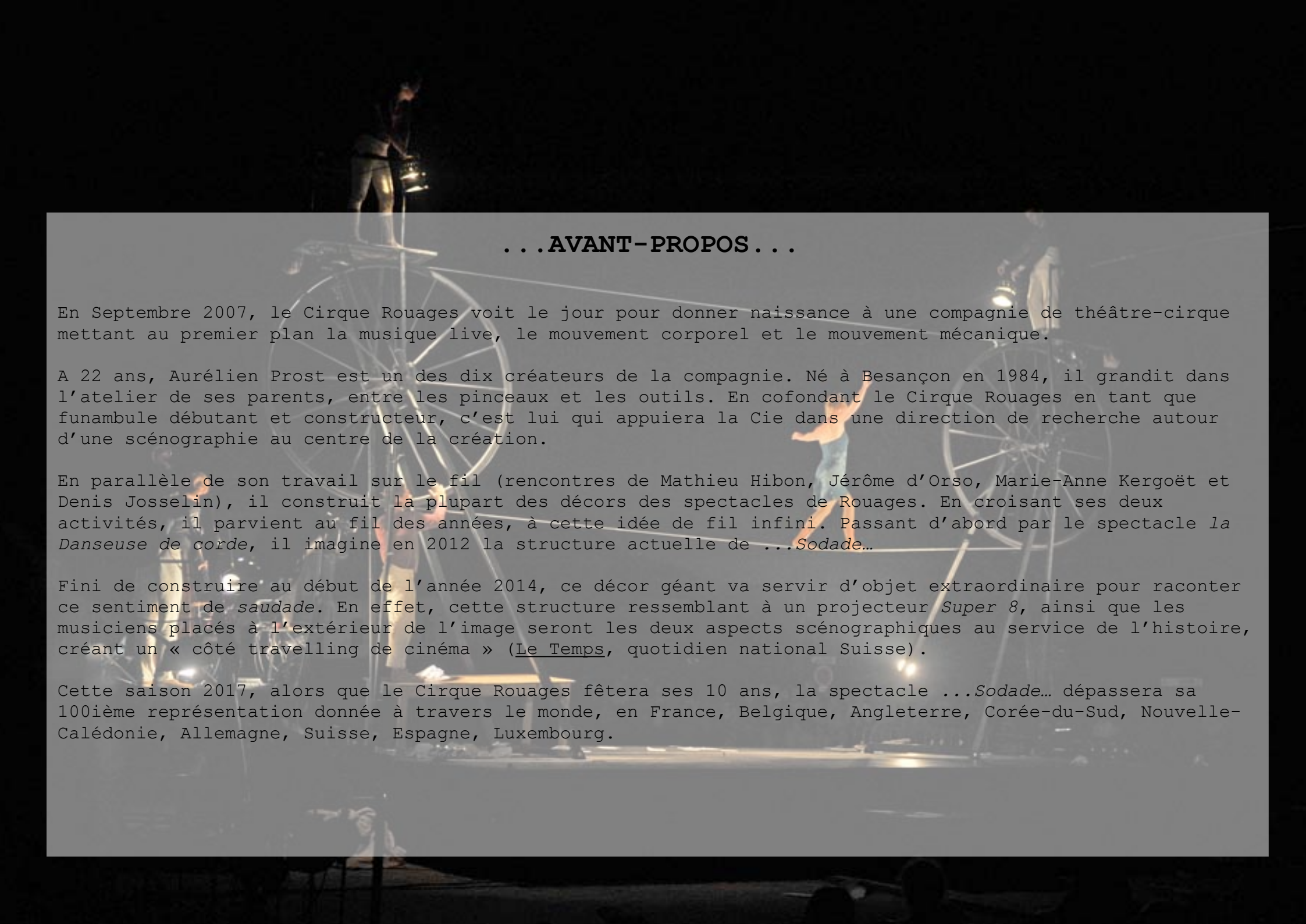

## ...AVANT-PROPOS...

En Septembre 2007, le Cirque Rouages voit le jour pour donner naissance à une compagnie de théâtre-cirque mettant au premier plan la musique live, le mouvement corporel et le mouvement mécanique.

A 22 ans, Aurélien Prost est un des dix créateurs de la compagnie. Né à Besançon en 1984, il grandit dans l'atelier de ses parents, entre les pinceaux et les outils. En cofondant le Cirque Rouages en tant que funambule débutant et constructeur, c'est lui qui appuiera la Cie dans une direction de recherche autour d'une scénographie au centre de la création.

En parallèle de son travail sur le fil (rencontres de Mathieu Hibon, Jérôme d'Orso, Marie-Anne Kergoët et Denis Josselin), il construit la plupart des décors des spectacles de Rouages. En croisant ses deux activités, il parvient au fil des années, à cette idée de fil infini. Passant d'abord par le spectacle *la Danseuse de corde*, il imagine en 2012 la structure actuelle de ...*Sodade*...

Fini de construire au début de l'année 2014, ce décor géant va servir d'objet extraordinaire pour raconter ce sentiment de *saudade*. En effet, cette structure ressemblant à un projecteur *Super 8*, ainsi que les musiciens placés à l'extérieur de l'image seront les deux aspects scénographiques au service de l'histoire, créant un « côté travelling de cinéma » ([Le Temps](#), quotidien national Suisse).

Cette saison 2017, alors que le Cirque Rouages fêtera ses 10 ans, la spectacle ...*Sodade*... dépassera sa 100ième représentation donnée à travers le monde, en France, Belgique, Angleterre, Corée-du-Sud, Nouvelle-Calédonie, Allemagne, Suisse, Espagne, Luxembourg.

A person in a white dress with orange embroidery is performing a balancing act on a wire. The person is upside down, with their feet on the wire and their body hanging below. The background is a blurred outdoor setting with trees and a building.

...PROPOS...

...SODADE...

Fable sur fil infini

..Chaque soir de tempête, un vieil homme se rapproche du bord de mer.  
À la caresse du vent sur son visage, il retourne dans de lointains souvenirs.  
Un rêve éveillé, d'une nostalgie heureuse, pour ne jamais oublier, et  
continuer de vivre coûte que coûte.

Autour d'un câble infini..., quatre corps en équilibre vont évoluer, comme  
les vagues d'un temps passé qui revient et repart sans cesse.  
Contée par deux musiciens, ...Sodade... est une fable à grande hauteur, un hymne  
à la vie sur une structure circassienne unique..



## ...NOTE D'INTENTION...

Depuis tout temps l'homme (é)migre.

Aujourd'hui plus que jamais, le monde bouge et chacun de nous peut être amené, à la suite d'un bouleversement personello-naturello-politique, à bouger à un autre bout de son monde, emportant avec soi, dans son dedans, sa culture, ses amours,... sa vie en images.

Au carrefour de la destinée, du rêve, ...Sodade... parle du sentiment de l'exilé, de la saudade avec un O comme une boucle, un fil tendu, instable et contrarié.

...Sodade... explore ici, un thème mécanique déjà présent dans une création antérieure du Cirque Rouages, mais à plus grande échelle. Manière d'approfondir un travail de recherche autour de cet agrès. Je suis, en tant que metteur en scène, résolument tourné sur le geste pour réduire à l'essentiel et suggérer plutôt que de montrer. Mettre en scène un projet réunissant 4 corps dans une boucle filo-mécanique, pour une grande jauge public, est un défi à relever ! Mais la matière de cette création à venir reste profondément physique...

...Sodade... explorera une structure dans ses moindres recoins comme un tableau, une feuille blanche au service des corps suspendus, accrochés, pivotant en aller-retour comme le va et vient des sentiments. Quatre corps bruts pour une pièce résolument circassienne.

Pour un mouvement chorégraphié au service de la dramaturgie. Et puis des matières... Le froid du métal et la chaleur du souvenir. La toile comme source de formation/déformation de l'espace vide, de géométrie, de liant entre les corps.

Puisque la saudade est une couleur chaude, la peinture pourrait venir marquer l'espace public comme l'empreinte de l'épine amère et douce de l'exilé. Et l'espoir dans la poésie des mots, de l'absurde, comme la promesse d'une question posée.

**Julien ATHONADY, metteur en scène**

## ... POURQUOI? ..

### **La *saudade*, un sentiment puissant de solitude et d'espoir...**

« Je parle [...] d'une personne, un lieu ou un sentiment de la vie irrémédiablement perdu ; Une ombre intime qui vous accompagne partout et qui, même si vous l'oubliez le plus souvent, peut à tout moment vous déchirer le cœur, une sentimentalité obstinée, une violente colère à l'idée que vous n'êtes pas là où vous aimeriez être, une mélancolie irrationnelle et enfantine [...]. » Jim Harrison, En marge

Inspiré aussi principalement par Césaria Evora, Milan Kundera et l'histoire personnelle de Facundo Diab (ex-trapéziste dans le spectacle), fuyant la dictature argentine dans sa jeunesse, le spectacle ...*Sodade*... est une fable contant l'histoire d'un exilé qui replonge dans ses souvenirs d'enfance dès qu'il ressent le vent sur son visage.

Afin de faire ressentir la puissance et la violence de ce sentiment de *saudade*, nous avons voulu croiser deux disciplines. D'une part, celle du cirque, en travaillant autour d'une poésie brute des corps, et d'autre part, celle de la musique, avec des textes tantôt chantés, tantôt parlés, par Anouk Germser, en français, en anglais, en italien, en espagnol et en portugais.

### **Une structure originale pour raconter l'histoire...**

L'objet scénographique du spectacle est unique comme agrès de cirque. C'est une structure montée par deux grandes roues de plus de deux mètres de diamètre chacune, tournant verticalement, et déroulant un câble de marche de 21 mètres de long. C'est un agrès pour fildefériste et funambule, pouvant ainsi marcher indéfiniment l'un au-dessus de l'autre, à 3 et 5 mètres du sol.

Certains verront dans cet objet de décor le projecteur de cinéma *Super 8* sur lequel se déroule l'histoire, et d'autres le bateau transportant rêves et souvenirs. Pour une interprétation comme pour l'autre, les musiciens sont en dehors de l'objet, ayant ainsi la place de conteurs de l'histoire.

### **Deux trapézistes sans trapèze...**

Aux côtés des deux funambules, Sarah Babani et Jordi Montmany utilisent le câble de la structure comme trapèze, mais sans les cordes autour. C'est plus un travail d'acrobaties autour du câble. Ils sont tous les deux, les personnages qui naviguent dans l'histoire ; tantôt les lointains souvenirs, tantôt les amis proches du personnage principal, tantôt manipulateurs de la structure. La volonté de travailler avec eux est née de la recherche de Sarah, depuis cinq ans, autour d'un trapèze près du sol, à 2,20 mètres exactement, comme le câble de la structure.

### **La musique en live...**

La musique des deux musiciens présents sur scène n'est pas là pour illustrer. Au contraire. Scénographiquement parlant, les musiciens sont placés à l'extérieur du plateau. C'est eux qui colorent les tableaux d'images en mouvement. Il donnent du son aux quatre corps muets ainsi qu'à la structure. Les cordes de la contrebasse parlent pour le câble, son grincement dans la structure, et ses caresses sous les pieds des funambules. La voix jazz, chaude et grave d'Anouk Germser donne la couleur de ce sentiment de *saudade*.

### **Une ascension finale à grande hauteur...**

Comme un bonus au spectacle, si le lieu de représentation en vaut l'installation, nous proposons une ascension funambule, d'une hauteur et d'une longueur variable selon l'architecture du lieu. Pour l'histoire, ce câble tendu à grande hauteur raconte la fuite vers l'infini du personnage exilé.



## ...L'ÉQUIPE EN TOURNÉE...

### **Aurélien Prost, 35 ans – Funambule, constructeur et initiateur du projet**

Quitte l'école assez jeune, après avoir passé son enfance dans l'atelier de ses parents, entre la peinture et la soudure.

Découvre le cirque tardivement, et le travail de funambule à 20 ans grâce aux rencontres de Mathieu Hibon (Underclouds Cie,) Jérôme d'Orso (Espace Catastrophe), Marie-Anne Kergoët (CNAC) et Denis Josselin (Ecole de Cirque de Bruxelles).

Mais le mélange de suite à la construction scénographique.

Propose Rouages comme nom à cette Cie collective.

Se passionne pour l'objet en mouvement.

Crée différentes scénographies innovantes (spectacles ...Sodade..., la Danseuse de corde, etc.)

Aime travailler en groupe, mener des projets, construire, la hauteur et le déséquilibre, la voile, le vent, faire avant tout, la nature et les grandes étendues, les cordes et les câbles, rester dehors, le bruit d'un moteur et l'odeur de l'essence !

### **Jordi Montmany, 35 ans – Trapéziste, acrobate et pile électrique**

### **Sarah Babani, 34 ans – Trapéziste, coacheuse, mais aussi râleuse hors pair**

### **Mariona Moya, 39 ans – Funambule et fildefériste, et petite nouvelle de l'équipe**

(Parfois doublée par Tatiana Mosio-Bongonga)

### **Maël Oudin, 33 ans – Pianiste, contrebassiste, homme orchestre enfin sorti de son conservatoire**

(Parfois doublé par Hugo Rivière)

### **Anouk Germser, 32 ans – Chanteuse jazz, comédienne, mais pas du tout acrobate**

### **Clément Agate, 35 ans – Régisseur général, son et machinerie**

### **Rémi Athonady, 36 ans – Régisseur lumière et constructeur barbu**

### **Delphine Dupin, 34 ans – Technicienne plateau, cascadeuse et machiniste**

### **Océane Wagio, 25 ans – Chargée de production et de coordination**



## ...L'ÉQUIPE DE CréATION...

**Idée originale** : Aurélien Prost

**Mise en scène** : Julien Athonady et Christian Lucas

**Production** : Julie Lumier

**Création costumes** : Laure Hieronymus et Camille Lacombe

**Voix off** : Facundo Diab

**Création lumière** : Sarah Sankey filmer et Rémi Athonady

**Regards extérieurs** : Claude Krespin et Nina Enfaque Morer

**Précieux coups de main techniques** : Loïc Lambert et Thomas Ménoret

**Administration** : Estelle Gobert

**Étude technique scénographique** : Serge Calvier (Nil Obstrat)

**Construction scénographique** : Eric Sabre, Aurélien Prost, Clément Agate,  
Laurent Patard, Alain Kolpak et Michael Person

**Graphisme** : Sarah Letouzey et Julien Athonady

**Premières photographies** : Thomas Freteur, Jean-Gérard Bernabeu et Josépha Fockeu

**Catering en résidence** : Fanny Briat, Bastien Farre et Claudine Briat

**Stagiaires accueillis** : Rosa Aguilera, Fausto Lorenzi, Camille Menei et Léa Fabre





**...SOUTIENS, COPRODUCTIONS ET ACCUEILS EN RÉSIDENCE...**

**Spectacle bénéficiant de l'aide à la création et à la diffusion du Conseil Régional de Lorraine et du Conseil Général de la Meuse.**

**Coproductions :** Association Cirque En Lorraine, Théâtre Transversales.

**Coproductions et accueils en résidence :** Nil Obstrat, Parc du haut-fourneau U4/Communauté d'agglomération du Val de Fensch.

**Soutiens et accueils en résidence :** La Verrerie d'Alès/Pôle National Cirque Languedoc-Roussillon, Cie Azimuts/CCOUAC - Ecurey Pôles d'avenir, Théâtre Europe-PNAC Méditerranée, Collectif Zo Prod.

## ...NOTE TECHNIQUE...

Durée : 50 minutes

Spectacle tout public et toute destination

Possibilité d'ascension funambule en bonus de fin de spectacle

### Conditions nécessaires pour une représentation optimale du spectacle

Installation du public en bi-frontal, de préférence assis à même le sol

Spectacle privilégiant les espaces protégés extérieurs (parcs, places centre-ville, cours, etc.)

Représentation de nuit ou *entre chien et loup*

Jauge : 1500 personnes (si plus, prévoir système de gradinnage et sonorisation plus importante)

Espace de jeu de 13 mètres par 13, respectant une pente de moins de 5%

Hauteur : 10 mètres

### Accueil et planning

Arrivée de l'équipe (9 ou 10) à J-1 et départ à J+1

Montage et démontage le J-J

### Dossier technique complet sur demande

Détails sur le spectacle, l'espace de représentation, l'accès et le stationnement, les plans techniques, la météo, le planning, ainsi que les demandes en lumière/son/électricité/personnel/gardiennage/loge/catering/logement.

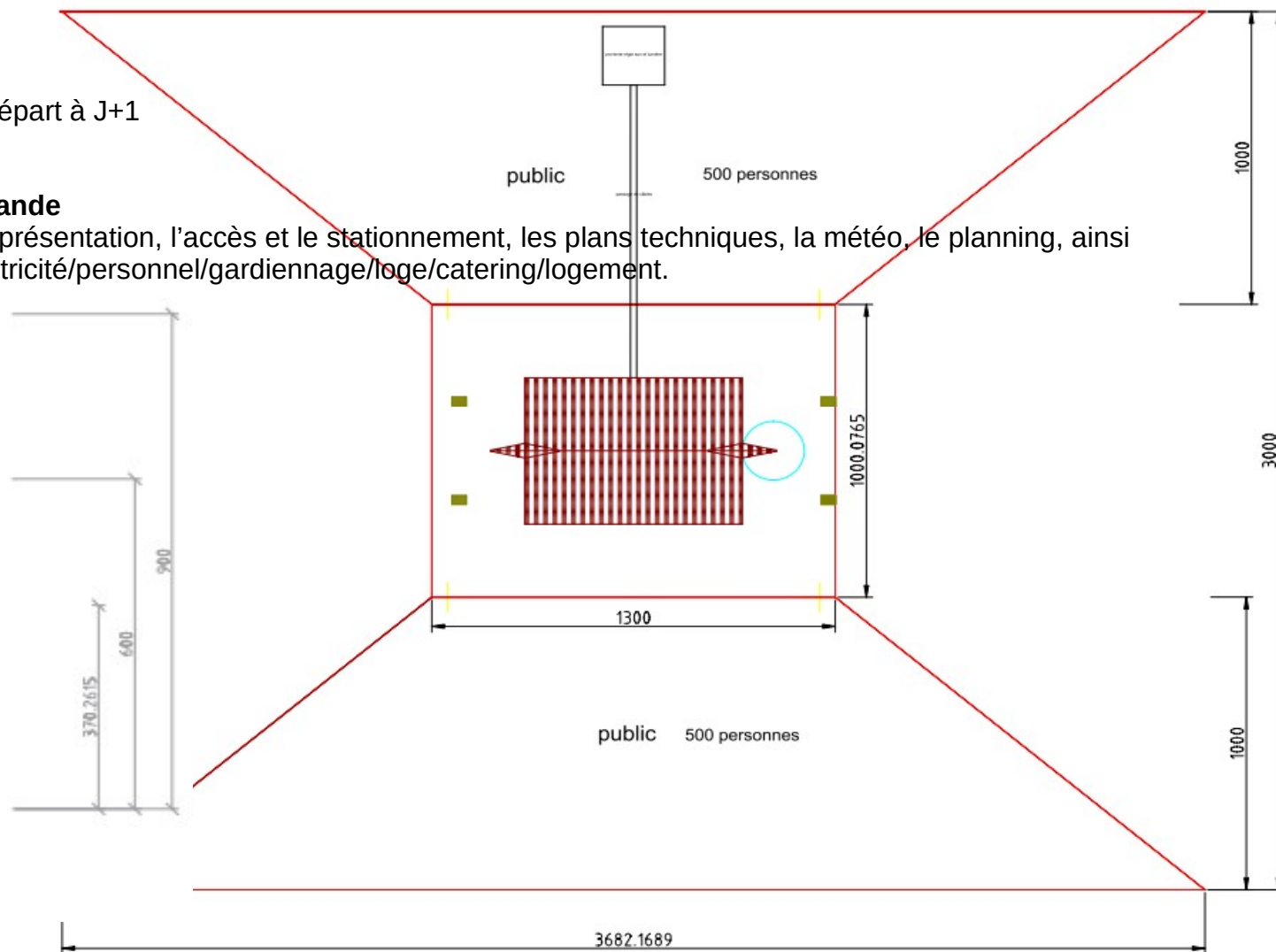
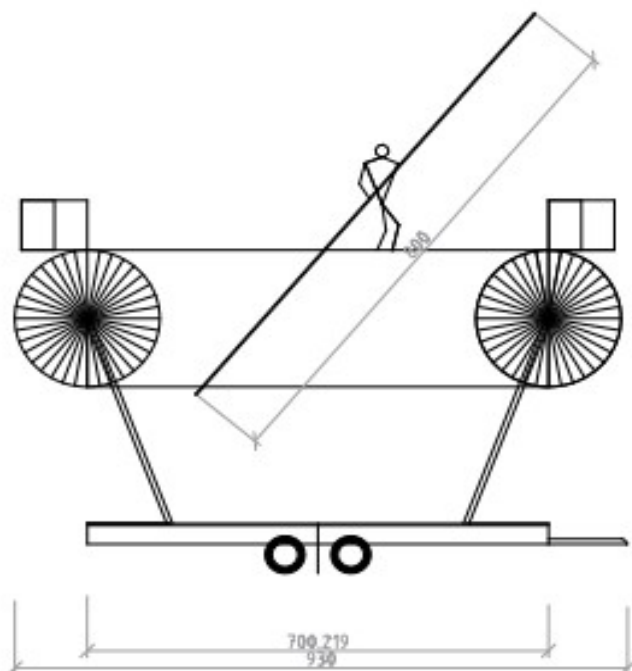



## ...REVUE DE PRESSE...

*Le Cirque Rouages joue avec l'équilibre, la fragilité du monde, le vent, la poésie..*

**TELERAMA (France)**

*Sentiment de souffle coupé avec les funambules du Cirque Rouages. C'est très beau, ce côté travelling de cinéma. Les acrobates d'une légèreté et d'une habileté confondantes jouent avec et sur le fil. Moment poétique salué à raison par l'audience. -* **LE TEMPS (Suisse)**

*Une magnifique invitation à un voyage, entre mer et ciel. -* **LE TELEGRAMME (France)**

*Une parenthèse de douceur à apprécier les yeux rivés vers le ciel. -* **SUD-OUEST (France)**

*Fluide, léger et impressionnant. -* **HÉRAULT TRIBUNE (France)**

*Un voyage sur un fil. -* **OUEST FRANCE (France)**

*La prestigiosa compañía francesa Cirque Rouages se deslizan por la cuerda floja con música en directo. -* **EL CORREO (Espagne)**

*A la fois envoûtée par la grâce de ces corps évoluant dans la nuit, et le danger que représentait cette performance, la marée humaine qui entourait le navire d'un soir est restée sans voix, tapie dans l'ombre. Une formidable expérience mêlant à la fois force et douceur, puissance et légèreté, tranquillité et énergie débordante. -* **LE SOIR (Belgique)**

*Toucher du doigt le ciel -* **LE JOURNAL DE SAÔNE-ET-LOIRE (France)**

*Für den Top act, eine Geschichte auf dem Hochseil, getantz und erzählt von Cirque Rouages aus Frankreich, erwies sich am späten Sonntagabend die Frankendelle als idealer Ort.*  
**GRENZ-ECHO (Belgique)**

ALTOS  
VUELOS Y  
FALLO TÉCNICO

M. ESPESO | ÁVILA

El Festival Internacional de Circo de Castilla y León, Cir&Co, Ciudad de Ávila, se inauguró con una fiesta que comenzó a las 22.00 horas, la hora del inicio, por megafonía se anunció que había problemas técnicos en el espectáculo. Después, cuando que el fallo con los locos traseros no se arreglaba, una de las acróbatas realizó una prueba para ver si se podían llevar a cabo los ejercicios con la luz existente, algo que finalmente no fue posible. «Es de mucho riesgo, no podemos arriesgar la integridad de los artistas», señalaron desde la organización.

se disponían a caminar en equilibrio alrededor de un alambre infundido en las 22.00 horas, la hora del inicio, por megafonía se anunció que había problemas técnicos en el espectáculo. Después, cuando que el fallo con los locos traseros no se arreglaba, una de las acróbatas realizó una prueba para ver si se podían llevar a cabo los ejercicios con la luz existente, algo que finalmente no fue posible. «Es de mucho riesgo, no podemos arriesgar la integridad de los artistas», señalaron desde la organización.

un arriesgado montaje con toques de clown en el que todo fue posible de la mano de tres protagonistas cómplices y complementarios que se ayudaron de un mástil, un trapezo y una cuerda floja para tomar propia fuerza en los portés para tomar impulso y dejarnos boquiabiertos. Su impresionante despliegue técnico de piruetas, volteretas y acrobacias se fusionó con un juego entre lo cómico y lo poético, un mundo absurdo con el punto justo de locura que sorprendió y llevó al público hasta la mismísima luna en plena plaza del Mercado Grande.





Crédit photos : Solveig de la Hougue





**. . . CONTACTS . . .**

**Direction artistique**  
Aurélien PROST  
(+33)6 24 11 97 90  
aurel.rouages@gmail.com

**Production / Coordination**  
Océane WAGIO  
(+33)7 66 10 14 90  
oceane.rouages@gmail.com

**Régie générale**  
Clément AGATE  
(+33)6 79 28 41 17  
clem.agate@gmail.com

**Administration**  
Stéphanie BUIRETTE  
(+33)6 30 20 00 45  
cirquerouages@gmail.com

CIRQUE ROUAGES - Association Salubrin  
1, allée Beauregard  
55000 BAR-LE-DUC  
FRANCE

N° d'enregistrement préfecture : W551000493  
SIRET : 502 015 589 00018

<http://cirquerouages.wixsite.com/cirquerouages>

Avec le soutien financier de la région Grand Est et le soutien du département de la Meuse.



Création 2015 – Cirque ROUAGES

